

**ВНИМАНИЕ: ПОСЛЕ УСТАНОВКИ И МОНТАЖА АВТОМАТИКИ
ПРОВЕРЬТЕ ГЕРМЕТИЧНОСТЬ ВСЕХ СОЕДИНЕНИЙ!**

V. Работа автоматики, наладка и регулировка.

Работа автоматики основана на двухступенчатом контроле и регулировании заданных параметров.

Принцип работы первой ступени контроля основан на электромеханической работе термочувствительного элемента термопары SIT и электромагнитного клапана.

Принцип работы второй ступени контроля и регулирования основан на электромеханической работе термочувствительного элемента милливольтового генератора, способного при нагреве вырабатывать до 350 mV и автоматического стопорного клапана поз.9, открывающего и закрывающего подачу газа на основную горелку при наличии или отсутствии напряжения.

Включение и выключение стопорного клапана осуществляется регулируемым термостатом, реагирующим на колебания температуры теплоносителя в котле (при использовании комнатных термостатов - колебания температуры в комнате).

5.1 Пуск газогорелочных устройств.

5.1.1 Розжиг пилотной (запальной) горелки:

Нажмите и проверните круглую рукоятку управления п.1 в положение .

5.1.1.1 Нажмите рукоятку управления п.1 до упора и не отпуская ее нажмите кнопку пьезовоспламенителя. Не отпускайте рукоятку п.1 в течение 5 - 10 секунд.

5.1.1.2 Отпустите рукоятку п.1 и проверьте наличие пламени на пилотной горелке.

5.1.1.3 Если пламени нет, повторите пункт 5.1.1.1, увеличивая время нажатия кнопки п.1.

5.1.2 Розжиг основной газовой горелки.

5.1.2.1 Для включения основной газовой горелки поверните рукоятку управления п.1 против часовой стрелки до положения .

Доступ газа к основной горелке открывается путем подачи питания на автоматический стопорный клапан п.9.

5.2 Отключение основной и пилотной (запальной) горелки.

5.2.1 Для отключения основной газовой горелки поверните рукоятку п.1 по часовой стрелке до позиции "выключено" . При этом будет гореть факел пилотной горелки.

5.2.2 Для полного отключения подачи газа поверните рукоятку п.1 в положение .

5.3 Регулировка температуры теплоносителя.

5.3.1 Регулировку температуры теплоносителя производит регулируемый термостат через термочувствительный баллон.

5.3.2 При достижении теплоносителем заданной температуры, термостат автоматически разрывает электрическую цепь стопорного клапана п.9, тем самым прекращая подачу газа к основной горелке.

5.3.3 При понижении температуры теплоносителя термостат замыкает электрическую цепь стопорного клапана п.9, тем самым открывает подачу газа к основной горелке.

Воспламенение газа происходит от факела пилотной (запальной) горелки.

5.4 Защита газогорелочных устройств.

5.4.1 Защита при внезапном отключении газа.

5.4.1.1 При внезапном отключении газа или задува пламени пилотной и основной горелки, прекращается нагрев термочувствительного элемента термопары SIT; понижаясь э.д.с. термопары выключит магнитный блок и клапан магнитного блока перекроет подачу газа.

5.4.1.2 Без повторного ручного пуска газогорелочного устройства, подача газа к основной горелке невозможна.

ООО «ГАРАНТ-М»
г. Таганрог

Код ОКП 485896

40
УСТРОЙСТВО ГАЗОГОРЕЛОЧНОЕ «ГАРАНТ-М»

ТУ 4858-005-97823145-2009

ПАСПОРТ
621465.010 ПС
621465.020 ПС
621465.030 ПС
621465.040 ПС
621465.050 ПС

Товар сертифицирован



АГ95

СОДЕРЖАНИЕ

1. НАЗНАЧЕНИЕ ИЗДЕЛИЯ
2. ТЕХНИЧЕСКИЕ ДАННЫЕ
3. КОМПЛЕКТ ПОСТАВКИ
4. УКАЗАНИЕ МЕР БЕЗОПАСНОСТИ
5. СОСТАВ ИЗДЕЛИЯ
6. ПОРЯДОК УСТАНОВКИ
7. ПОРЯДОК РАБОТЫ
8. ТЕХНИЧЕСКОЕ ОБСЛУЖИВАНИЕ
9. ВОЗМОЖНЫЕ НЕИСПРАВНОСТИ И МЕТОДЫ ИХ УСТРАНЕНИЯ
10. ХРАНЕНИЕ И ТРАНСПОРТИРОВАНИЕ
11. СВИДЕТЕЛЬСТВО О ПРИЕМКЕ
12. ГАРАНТИИ ИЗГОТОВИТЕЛЯ
13. СВЕДЕНИЯ О РЕКЛАМАЦИЯХ

Уважаемый покупатель!

Общество с ограниченной ответственностью «ГАРАНТ-М» выпускает типоразмерный ряд устройств газогорелочных «Гарант-М»: УГ-9, УГ-12, УГ-15, УГ-20, УГ-24, УГ-32, УГ-36, УГ-48, УГ-60, УГ-80 с тепловой мощностью 9, 12, 15, 20, 24, 32, 36, 48, 60, 80 кВт соответственно.

Продукция сертифицирована и имеет сертификат таможенного союза RU C-RU.AG95.B.00503.

При покупке устройства газогорелочного проверьте комплектность и наличие пломбы на автоматике. Потребуйте отметку торгующей организации на гарантийных талонах.

Будем Вам признательны, если Вы сообщите свои замечания, пожелания и предложения по работе и конструкции газогорелочного устройства.

Общество продолжает работать над усовершенствованием и улучшением газогорелочного устройства.

1. НАЗНАЧЕНИЕ ИЗДЕЛИЯ

Устройство газогорелочное «Гарант-М», в дальнейшем именуемое «устройство», предназначено для сжигания газа в котлах отопительных водогрейных (аппаратах отопительных водогрейных) и бытовых печах. Топливом для устройства служат сжиженный газ по ГОСТ 20448-90 и природный газ по ГОСТ 5542-78 с номинальным давлением 1300 Па. Установка устройств всех модификаций должна производиться в соответствии с требованиями «Правил пожарной безопасности».

ВНИМАНИЕ!

1. МОНТАЖ УСТРОЙСТВА В СОСТАВ КОТЛОВ, АППАРАТОВ, ПУСК, ПРОФИЛАКТИЧЕСКОЕ ОБСЛУЖИВАНИЕ И РЕМОНТ ПРОИЗВОДИТСЯ ТОЛЬКО РАБОТНИКАМИ ГАЗОВЫХ СЛУЖБ.

2. ИНСТРУКТАЖ ВЛАДЕЛЬЦА УСТРОЙСТВА ПРОВОДИТ ЭКСПЛУАТАЦИОННАЯ ОРГАНИЗАЦИЯ ГАЗОВОГО ХОЗЯЙСТВА.

3. ЗАПАСНЫМИ ЧАСТЯМИ УСТРОЙСТВО ОБЕСПЕЧИВАЮТ ОБЛАСТНЫЕ, ГОРОДСКИЕ, РАЙОННЫЕ СЛУЖБЫ ГАЗОВОГО ХОЗЯЙСТВА ИЛИ НЕПОСРЕДСТВЕННО ПРЕДПРИЯТИЕ-ИЗГОТОВИТЕЛЬ.

2. ТЕХНИЧЕСКИЕ ДАННЫЕ

| | |
|---|--|
| 2.1. Вид газа | природный по ГОСТ 5542-78 |
| 2.2. Номинальное давление природного газа | 1,3 кПа или 2,0 кПа |
| 2.3. Минимальное давление природного газа | 0,6 кПа |
| 2.4. Теплота сгорания газа | 35,57±1,78 МДж/м ³ (8452 ккал/ м ³) |
| 2.5. Содержание окиси углерода в продуктах сгорания, %, не более | 0,05 |
| 2.6. Уровень звуковой мощности, дБА, не более | 55 |
| 2.7. Диапазон регулирования температуры теплоносителя, °С (40...90)±5 | |
| 2.8. Присоединительная резьба для подвода газа | G ? A |
| 2.9. Тепловая мощность запальной горелки, кВт, не более | 0,4 |
| 2.10. Инерционность срабатываний, с : | |
| - при розжиге запальной горелки, не более | 30 |
| - при погасании пламени запальной горелки, не более | 30 |
| - при отсутствии тяги в дымоходе, не менее | 10 |
| не более | 60 |

2.11. Технические данные и параметры, имеющие отличия в зависимости от исполнения сведены в табл. 2-1

Таблица 2-1

| № | Наименование параметра и размера | Тип устройства | | | | | | | | | |
|---|----------------------------------|----------------|-------|-------|-------|-------|-------|-------|-------|-------|-------|
| | | УГ-9 | УГ-12 | УГ-15 | УГ-20 | УГ-24 | УГ-32 | УГ-36 | УГ-48 | УГ-60 | УГ-80 |
| 1 | Тепловая мощность, кВт | 9 | 12 | 15 | 20 | 24 | 32 | 36 | 48 | 60 | 80 |
| 2 | Расход газа, м ³ /ч | 1,0 | 1,3 | 1,6 | 2,1 | 2,5 | 3,4 | 3,9 | 5,0 | 6,2 | 8,3 |
| 3 | Габаритные размеры, мм, не более | | | | | | | | | | |
| | -длина | 300 | 300 | 300 | 300 | 320 | 350 | 350 | 440 | 440 | 440 |
| | -высота | 300 | 300 | 300 | 300 | 300 | 300 | 300 | 350 | 350 | 350 |
| | -ширина | 200 | 200 | 200 | 200 | 200 | 250 | 250 | 310 | 365 | 435 |
| 4 | Масса, кг, не более | 3,1 | 3,2 | 3,2 | 3,2 | 3,2 | 3,5 | 3,5 | 3,9 | 4,0 | 4,2 |
| 5 | Удельная масса, кг/кВт, не более | 0,34 | 0,27 | 0,21 | 0,16 | 0,13 | 0,11 | 0,1 | 0,08 | 0,07 | 0,05 |

3. КОМПЛЕКТ ПОСТАВКИ

В комплект поставки устройства входят :

1. Устройство, шт. – 1
2. Паспорт на УГ «ГАРАНТ-М», шт. – 1
3. Инструкция по монтажу и настройке автоматики безопасности, шт. – 1
4. Тягопрерыватель / заказывается отдельно
5. Датчик тяги (по перегреву) / заказывается отдельно
6. Кабель датчика тяги (по перегреву) / заказывается отдельно

4. УКАЗАНИЕ МЕР БЕЗОПАСНОСТИ

4.1. Во избежание несчастных случаев и выхода из строя устройства запрещается :

- эксплуатировать устройство на газе, не соответствующем указанному в паспорте ;
- при розжиге запальной горелки ручка терморегулятора (поз. 2) должна находиться в положении «0» ;
- включать устройство при отсутствии тяги в дымоходе ;
- пользоваться устройством при неисправной автоматике, запальной горелке, при утечке газа ;
- ремонтировать устройство самостоятельно.

4.2. При нормальной работе устройства и при исправном газопроводе в помещении не должно ощущаться запаха газа. Появление запаха газа свидетельствует об утечке газа, возникшей из-за повреждения устройства или газопровода.

При появлении запаха газа необходимо:

- закрыть газовый кран, находящийся на газопроводе перед устройством и общий кран;
- немедленно погасить все открытые огни, не курить и не пользоваться электрическими выключателями и штепселями во избежание искробразования ;
- тщательно проветрить помещение ;
- сообщить в аварийную службу газового хозяйства об утечке газа.

5. СОСТАВ ИЗДЕЛИЯ

5.1. На рис. 5-1 изображено устройство и его основные узлы.

5.2. Газ через штуцер подвода газа (поз. 6) поступает в автоматику (поз.1), далее из коллектора (поз.7) через сопла истекает в насадки основной горелки (поз.3), частично инжектируя воздух для горения.

Вторичный воздух поступает через щелевые отверстия шиберов (см. инструкцию по эксплуатации на котел или аппарат, в котором установлено устройство).

5.3. Устройства снабжены автоматикой регулирования и безопасности: EURO-SIT (Италия); «Арбат» (Россия); «Орион» (Россия) и другими, которые обеспечивают в автоматическом режиме нагрев теплоносителя до определенной температуры и плавное снижение расхода газа до минимальной тепловой мощности основной горелки. На верхней части блока 1 размещены ручки управления, а к нижней части блока присоединяются термopара поз.4, датчик тяги (по перегреву) поз.10, трубка запальника.

К сильфону, находящемуся под ручкой поз.2, припаяна капиллярная трубка с термобаллоном поз. 11.

5.4. По принципу действия автоматика относится к термоэлектрическим манометрическим системам прямого действия. Она состоит из электромагнитного клапана, работающего за счет ЭДС термopары и терморегулирующего клапана, управляемого манометрическим сильфонным преобразователем через усилительный рычаг.

5.5. Автоматика выполняет следующие функции:

- обеспечивает подачу газа на основную горелку и запальник посредством ручного управления;
 - автоматически отключает подачу газа в отопительный агрегат при погасании запальника или нарушении тяги в дымоходе (при срабатывании датчика по перегреву);
 - обеспечивает мгновенное отключение подачи газа в аппарат нажатием выключающей кнопки;
 - автоматически поддерживает температуру в отапливаемом помещении;
 - автоматически обеспечивает перевод основной горелки в режим «малое пламя» и полное отключение основной горелки при повышении температуры
- сверх заданной или при закипании воды в теплообменнике агрегата;
- обеспечивает ручное выключение газа на основную горелку при работающей запальной горелке.

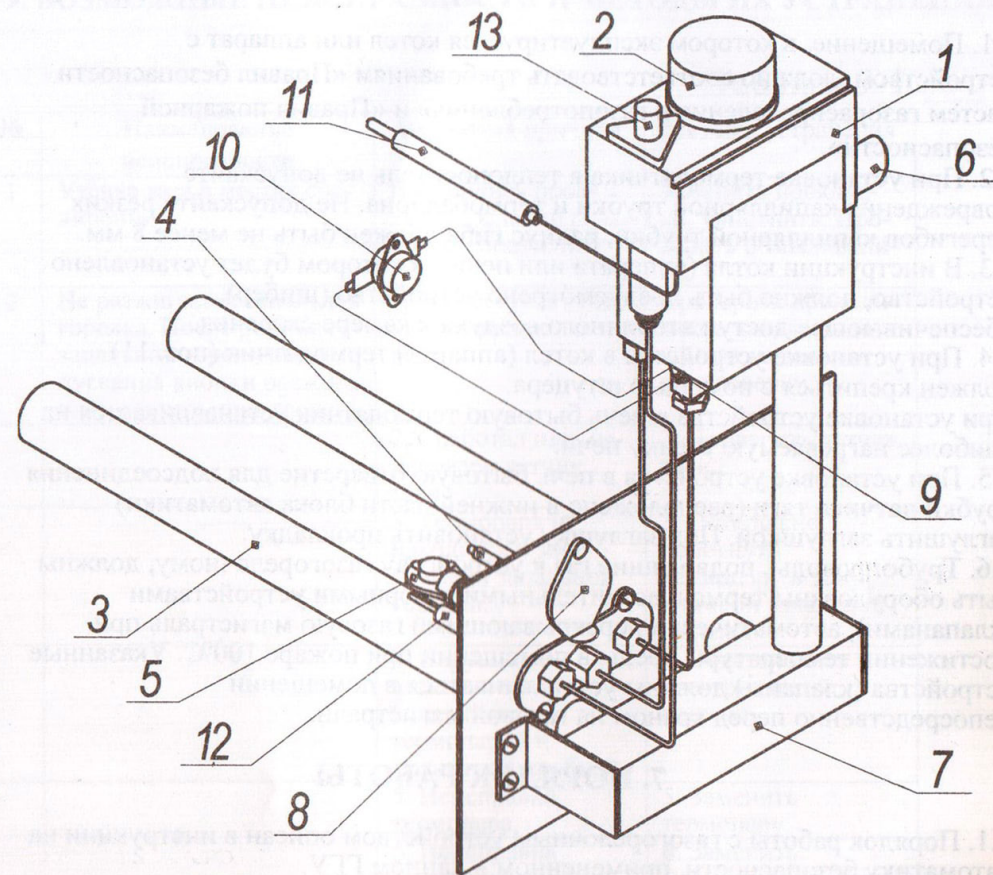

1. Автоматика 630 Eurosit
2. Ручка терморегулятора
3. Горелка основная
4. Термopара
5. Пилотная горелка
6. Штуцер подвода газа
7. Коллектор

8. Заслонка смотрового окна
9. Терморезистор
10. Датчик по перегреву
11. Термобаллон
12. Электрод пьезорозжига
13. Кнопка пьезорозжига

РИС. 5-1

6. ПОРЯДОК УСТАНОВКИ

6.1. Помещение, в котором эксплуатируется котел или аппарат с устройством, должно соответствовать требованиям «Правил безопасности систем газораспределения и газопотребления» и «Правил пожарной безопасности».

6.2. При установке термодатчика в теплоноситель не допускайте повреждения капиллярной трубки и термобаллона. Не допускайте резких перегибов капиллярной трубки, радиусгиба должен быть не менее 8 мм.

6.3. В инструкции котла (аппарата или печи), в котором будет установлено устройство, должно быть предусмотрено устройство (шибер), обеспечивающее доступ вторичного воздуха к камере сгорания.

6.4. При установке устройства в котел (аппарат) термодатчик (поз. 11) должен крепиться с помощью штуцера.

При установке устройства в печь бытовую термодатчик устанавливается на наиболее нагреваемую стенку печи.

6.5. При установке устройства в печь бытовую отверстие для подсоединения трубки датчика тяги (расположено в нижней части блока автоматики) заглушить заглушкой. Под заглушку установить прокладку.

6.6. Трубопроводы, подводящие газ к устройству газогорелочному, должны быть оборудованы термочувствительными запорными устройствами (клапанами), автоматически перекрывающими газовую магистраль при достижении температуры среды в помещении при пожаре 100°C. Указанные устройства (клапаны) должны устанавливаться в помещении непосредственно перед краном на газовой магистрали.

7. ПОРЯДОК РАБОТЫ

7.1. Порядок работы с газогорелочным устройством описан в инструкции на автоматику безопасности, примененной в данном ГГУ.

8. ТЕХНИЧЕСКОЕ ОБСЛУЖИВАНИЕ

8.1. Проверка технического состояния устройства и его обслуживание в составе отопительного аппарата производится:

- перед первым вводом в эксплуатацию;
- при обнаружении неисправностей;
- по графику профилактического обслуживания;
- после замены устройства или при его ремонте.

8.2. Объем проверок:

- 1) внешний осмотр всех составных частей;
- 2) проверка герметичности;
- 3) проверка работоспособности.

Более подробная информация указана в инструкции по ремонту и эксплуатации для работников газовых служб.

9. ВОЗМОЖНЫЕ НЕИСПРАВНОСТИ И МЕТОДЫ ИХ УСТРАНЕНИЯ

Таблица 9-1

| № | Наименование неисправности | Вероятная причина | Методы устранения |
|---|---|---|--|
| 1 | Утечка газа в местах соединений. | Износились прокладки, ослабли резьбовые соединения. | Заменить прокладки, уплотнить. Проверить обмыливанием |
| 2 | Не разжигается запальная горелка. После розжига запальной горелки и отпущения кнопки розжига пламя запальника гаснет. | 1. Не поступает газ на запальную горелку. 2. Сработал или неисправен датчик тяги | Проверить проходимость канала подачи газа на запальную горелку. 2. Проверить датчик тяги. |
| | | 3. Термопара не находится в зоне пламени запальной горелки. | 3. Осторожно подогнуть термопару в зону пламени запальной горелки. |
| | | 4. Нарушился электрический контакт между термопарой и магнитной пробкой. | 4. Восстановить электрический контакт. |
| | | 5. Неисправна термопара. | 5. Заменить термопару. |
| | | 6. Неисправна магнитная пробка. | 6. Заменить магнитную пробку. |
| 3 | Не работает терморегулирующий клапан. | Утечка рабочей жидкости из термодатчика. | Заменить термодатчик. |
| 4 | Несоответствие температуры, установленной ручкой регулятора и фактической. | Неправильно установлена ручка терморегулятора. | Произвести настройку терморегулирующего клапана. |
| 5 | Клинит пусковая или выключающая кнопка. | Отсутствует смазка на штоках. | Удалить пыль и грязь и смазать машинным маслом. |

10. ХРАНЕНИЕ И ТРАНСПОРТИРОВАНИЕ

- 10.1. Хранение устройств должно быть по группе условий 5 ГОСТ 15150-69
10.2. Транспортирование устройства должно быть по группе условий транспортирования 5 ГОСТ 15150-69 транспортом любого вида.

11. СВИДЕТЕЛЬСТВО О ПРИЕМКЕ

- 11.1. Устройство газогорелочное УГ- 40 «ГАРАНТ-М»
Заводской № 3948 соответствует техническим условиям
ТУ 4858-005-97823145-2009 и ГОСТ 16569-86 и признано
годным для эксплуатации.
11.2. Устройство отрегулировано на использование природного газа с
теплотой сгорания 35570 кДж/м³ (8452 ккал/м³) и давления
1,3 кПа и 2,0 кПа

М.П.

Дата изготовления

05. 2019

Подпись работника ОТК,
ответственного за приемку



12. ГАРАНТИИ ИЗГОТОВИТЕЛЯ

12.1. ООО «ГАРАНТ-М» гарантирует соответствие устройства требованиям технических условий ТУ 4858-005-97823145-2009 и ГОСТ 16569-86 при соблюдении потребителем условий транспортирования, хранения и эксплуатации.

12.2. Устройство соответствует всем требованиям, обеспечивающим при правильной эксплуатации безопасность жизни, здоровья потребителей и охрану окружающей среды.

Сертификат соответствия и безопасности находятся на предприятии-изготовителе и копии выдаются по требованию заказчика.

12.3. Гарантийный срок эксплуатации устройства – 2 года со дня продажи, а для внеы рыночного потребления – со дня получения устройств потребителем.

12.4. Установленный ресурс работы – 25000 часов.

12.5. В случае выхода из строя какого-либо узла в течение гарантийного срока механик – представитель конторы Горгаза совместно с владельцем устройства должен заполнить гарантийный талон, который высылается владельцем с дефектным узлом по почте заводу.

12.6. ООО «ГАРАНТ-М» не несет ответственности и не гарантирует работу устройства в случаях:

- несоблюдения правил установки, эксплуатации, обслуживания и ухода за устройством;
- небрежного хранения, обращения и транспортировки устройства владельцем или торгующей организацией;
- монтажа устройства лицами, на то неуполномоченными;
- отсутствия свидетельства о приемке и установке на данное устройство или неправильного их оформления, а так же по другим причинам, независящим от предприятия.

*Наш адрес: 347930, Ростовская обл., г. Таганрог,
Северная площадь, 3-4.*

Контактный тел/факс: (8634) 314-443

ПРИМЕЧАНИЕ: При отсутствии дефектных узлов или гарантийного талона ООО «ГАРАНТ-М» претензий не принимает.

13. СВЕДЕНИЯ О РЕКЛАМАЦИЯХ

13.1. Рекламации предъявляются на устройство, вышедшее из строя в течение гарантийного срока.

13.2. ООО «ГАРАНТ-М» принимает рекламации и удовлетворяет их при условии соблюдения потребителем всех правил эксплуатации и хранения изделия, изложенных в настоящем паспорте.

14. СВЕДЕНИЯ ОБ УТИЛИЗАЦИИ

14.1. Перед утилизацией устройства необходимо отключить его от линии газоснабжения и снять с отопительной установки.

14.2. Утилизации подлежат:

- блок автоматики,
- горелка основная,
- запальник,
- сопла.

Остальные детали подлежат отправке в переплавку.

ГАРАНТИЙНЫЙ ТАЛОН



СЕРТИФИКАТ СООТВЕТСТВИЯ

№ ТС RU C-RU.AG95.B.00503

Серия RU № 0347770

ОРГАН ПО СЕРТИФИКАЦИИ

продукции Общества с ограниченной ответственностью "Сервис+". Место нахождения: 141402, Россия, Московская область, Химки, улица Союзная, 7. Фактический адрес: 141402, Россия, Московская область, Химки, улица Союзная, 7. Телефон: +7 (495) 268-12-62, факс: +7 (495) 268-12-62, адрес электронной почты: cs.service@bk.ru. Аттестат аккредитации регистрационный № РОСС.RU.0001.11AG95 выдан 28.04.2014 года Федеральной службой по аккредитации

ЗАЯВИТЕЛЬ

Общество с ограниченной ответственностью «ГАРАНТ-М». Основной государственный регистрационный номер: 1076154000768. Место нахождения: 347916, Российская Федерация, Ростовская область, город Таганрог, улица Вишневая, дом 54/1, квартира 101. Фактический адрес: 347913, Российская Федерация, Ростовская область, город Таганрог, Северная площадь, 3-4. Телефон: 89281506317, факс: 88634314443, адрес электронной почты: garant-m54@mail.ru

ИЗГОТОВИТЕЛЬ

Общество с ограниченной ответственностью «ГАРАНТ-М». Место нахождения: 347916, Российская Федерация, Ростовская область, город Таганрог, улица Вишневая, дом 54/1, квартира 101. Фактический адрес: 347913, Российская Федерация, Ростовская область, город Таганрог, Северная площадь, 3-4

ПРОДУКЦИЯ

Устройства газогорелочные, предназначенные для сжигания природного и сжиженного газов в котлах отопительных водогрейных, аппаратах и бытовых печах, типы: «Гарант-М», «Гарант-ТМ», модели: УГ-9, УГ-12, УГ-15, УГ-20, УГ-24, УГ-32, УГ-36, УГ-48, УГ-60, УГ-80. Продукция изготовлена в соответствии с ТУ 4858-005-97823145-2009. Серийный выпуск

КОД ТН ВЭД ТС 8416 20 800 0

СООТВЕТСТВУЕТ ТРЕБОВАНИЯМ

Технического регламента Таможенного союза ТР ТС 016/2011 "О безопасности аппаратов, работающих на газообразном топливе"

СЕРТИФИКАТ ВЫДАН НА ОСНОВАНИИ

протоколов испытаний №№ 1305/3-27003, 1305/3-27004 от 13.05.2015 года. Испытательная лаборатория Общества с ограниченной ответственностью «Сервис +», аттестат аккредитации регистрационный № РОСС RU.0001.21AB91 действителен до 21.10.2016 года; акта анализа состояния производства № СП0654АП от 23.11.2015 года органа по сертификации продукции Общества с ограниченной ответственностью "Сервис+".

ДОПОЛНИТЕЛЬНАЯ ИНФОРМАЦИЯ

Условия хранения продукции в соответствии с ГОСТ 15150-69. Срок хранения (службы, годности) указан в товаросопроводительной и/или эксплуатационной документации.



07.12.2015 ПО 06.12.2020 ВКЛЮЧИТЕЛЬНО

Заявитель (уполномоченное лицо) органа по сертификации

Ю.Г. Егоров (подпись)

Ю.Г. Егоров (инициалы, фамилия)

Эксперт (эксперт-аудитор) (эксперты (эксперты-аудиторы))

Д.С. Краснов (подпись)

Д.С. Краснов (инициалы, фамилия)

Корешок талон № _____ на гарантийный ремонт устройства газогорелочного УГ- _____ «ГАРАНТ-М» Изъят _____ 201_ г.

Ф.И.О. _____ /представитель газового хозяйства/

Действителен по заполнении ГАРАНТИЙНЫЙ ТАЛОН ООО «ГАРАНТ-М» г. Таганрог

ТАЛОН № _____

На гарантийный ремонт устройства газогорелочного

УГ- _____ «ГАРАНТ-М»

Заводской № _____

« _____ » _____ 201_ г.

Штамп магазина _____

/подпись/

Корешок талон № _____ на гарантийный ремонт устройства газогорелочного УГ- _____ «ГАРАНТ-М» Изъят _____ 201_ г.

Ф.И.О. _____ /представитель газового хозяйства/

Действителен по заполнении ГАРАНТИЙНЫЙ ТАЛОН ООО «ГАРАНТ-М» г. Таганрог

ТАЛОН № _____

На гарантийный ремонт устройства газогорелочного

УГ- _____ «ГАРАНТ-М»

Заводской № _____

« _____ » _____ 201_ г.

Штамп магазина _____

/подпись/

Корешок талон № _____ на гарантийный ремонт устройства газогорелочного УГ- _____ «ГАРАНТ-М» Изъят _____ 201_ г.

Ф.И.О. _____ /представитель газового хозяйства/

Действителен по заполнении ГАРАНТИЙНЫЙ ТАЛОН ООО «ГАРАНТ-М» г. Таганрог

ТАЛОН № _____

На гарантийный ремонт устройства газогорелочного

УГ- _____ «ГАРАНТ-М»

Заводской № _____

« _____ » _____ 201_ г.

Штамп магазина _____

/подпись/

